

SISTEMA DI GIUNZIONE A VITE KREG

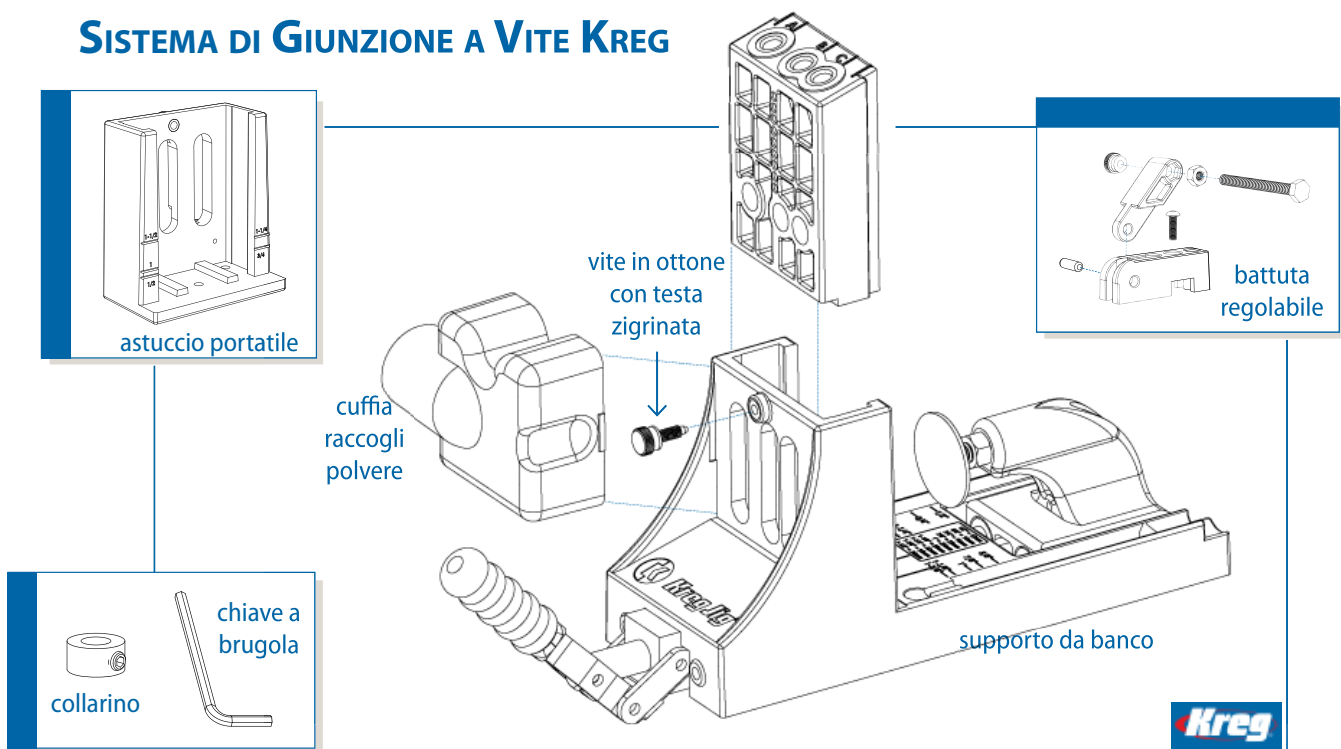

ISTRUZIONI PER L'USO

- 1 Misurazione**
Misurare lo spessore del legno da forare.

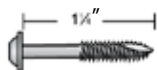

La lunghezza della vite è misurata dalla base della testa alla punta

SPESORE LEGNO	LUNGHEZZA VITI	NUMERO GUIDA (c)
12/14 mm	1" (25 mm)	1/2"
15/17 mm	1" (25 mm)	5/8"
18/20 mm	1 1/4" (32 mm)	3/4"
21/23 mm	1 1/2" (38 mm)	7/8"
24/26 mm	1 1/2" (38 mm)	1"
27/29 mm	1 1/2" (38 mm)	1 1/8"
30/32 mm	2" (51 mm)	1 1/4"
33/35 mm	2" (51 mm)	1 3/8"
36/38 mm	2 1/2" (64 mm)	1 1/2"

- 2 Numero guida**
Seguendo la tabella di conversione individuate il **numero guida** (colonna c) corrispondente allo spessore del legno.

- 3 Settaggio della punta per forare**
Appoggiate la punta per forare nella scanalatura, che riporta il **numero guida**. Fate combaciare l'inizio della punta elicoidale con il numero guida (freccia a) e poi con la chiave a brugola serrate il collarino (freccia b) determinando la profondità di foratura.

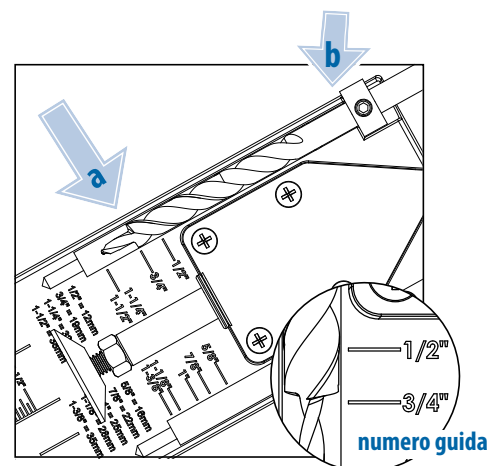

- 4 Settaggio della guida per foratura**
Allentate la vite in ottone con testa zigrinata e fate scorrere la guida per foratura sino a far collimare il numero guida con il bordo del supporto da banco. Bloccate il tutto serrando la vite.

- 5 Utilizzo della dima di foratura**
Nel caso di foratura di legni con larghezza fino a 100 mm utilizzare questo schema.

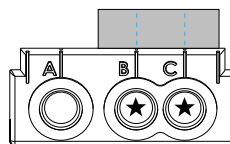

da 25 mm a 50 mm utilizzare i fori B e C

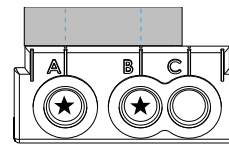

da 51 mm a 75 mm utilizzare i fori A e B

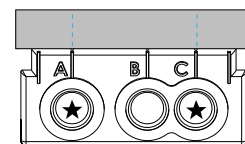

da 76 mm a 100 mm utilizzare i fori A e C

- 6 Uso del morsetto**
Per un miglior risultato posizionate il morsetto direttamente al centro della linea di giunzione serrando forte il morsetto si riduce la possibilità che i pezzi si muovano.

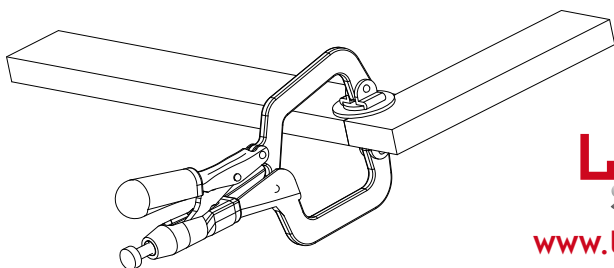

- 7 Battuta regolabile**
Dovendo forare più pezzi nello stesso modo utilizzare la battuta regolabile.

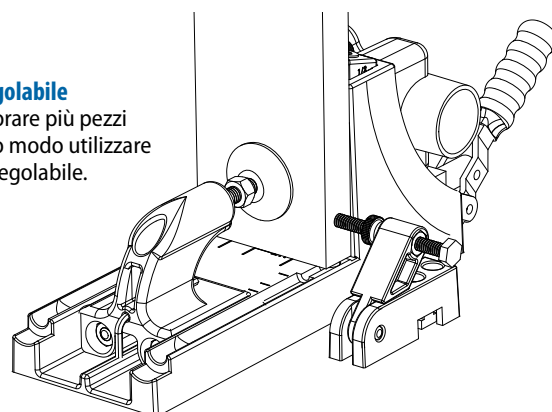

ACCESSORI

► Raccogli polvere

Connesso ad un aspiratore tiene pulito il vostro laboratorio portando via il materiale di risulta della foratura. Rende più semplice e più veloce la foratura e inoltre prolunga la vita della punta elicoidale tenendo puliti i fori della guida.

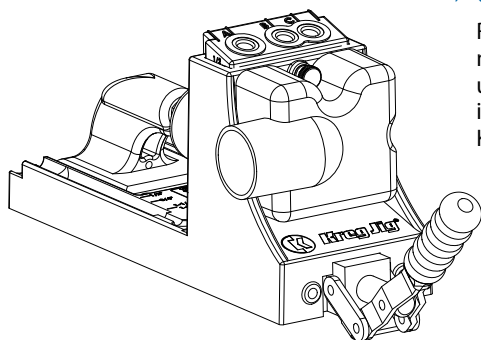

► Uso dell'astuccio portatile

Rimuovi la guida dal supporto da banco e posizionala nell'astuccio portatile. Unisci il morsetto all'astuccio usando le linguette girevoli presenti sul lato posteriore; in questo modo hai ottenuto di poter lavorare con il KregJig® sia nel tuo laboratorio che fuori.

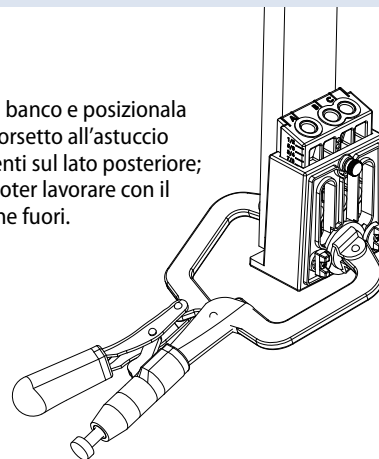

VITI (TIPOLOGIA E MISURE DISPONIBILI)

Filettatura Fine (sigla F)

La filettatura fine è raccomandata per i legni duri per ridurre la possibilità di fessurazione del materiale durante la fase di avvitatura. Da utilizzare su specie legnose quali: Frassino, Rovere, Noce, Mogano, Ciliegio, Betulla, ecc..



Filettatura Larga (sigla C)

Offre una presa maggiore utilizzando materiali composite MDF, Truciolare, Multistrato Listellare o Massello di specie legnose morbide quali Abete, Pino, Pioppo, Cedro, Tiglio, ecc..



Tipologie di testa



La testa con rondella (Sigla SML) è la più comunemente utilizzata ed è fortemente consigliata sui legni morbidi

La testa cilindrica (Sigla SPS) è leggermente più piccola ed è particolarmente indicata nella costruzione di cassetti e nella unione di legni particolarmente duri

Materiali Speciali

Le Blue Kote (Sigla B) sono indicate per applicazioni all'esterno avendo un particolare rivestimento che le rende molto più resistenti delle normali viti zincate agli agenti atmosferici

Le Stainless (Sigla S5) sono viti in acciaio da utilizzarsi in ambienti estremi quali quelli esposti alla salsedine da cui la particolare efficacia nel settore delle lavorazioni nautiche

Tipologia	Misura		Formato conf.
	pollici	mm	pz
SML-C	1"	25	100/500
	1¼"	32	100/500
	1½"	38	100/500
	2"	51	50/250
	2½"	64	50/250
SML-F	1¼"	32	100/500
	1½"	38	100/500
SPS-F	1"	25	100/500
	1¼"	32	100/500
	1½"	38	100/500
SPS-C	1"	25	100/500
SML-C-B	1¼"	32	100
	1½"	38	100
	2"	51	50
	2½"	64	50
SML-C-S5	1¼"	32	100
	1½"	38	100
	2½"	64	50
SML-F-S5	1¼"	32	100

Accessori



VALIGETTA KIT BLUE KOTE



Contenuto della confezione:
 - 100 pz da 32 mm (1¼")
 - 100 pz da 38 mm (1½")
 - 100 pz da 51 mm (2")
 - 150 pz da 64 mm (2½")



Tappi in legno

Disponibili nelle varietà: cedro, ciliegio, acero, quercia, abete, noce. Disponibili in confezioni da 50 pz.



Cappucci (Rimovibili)

Disponibili nei colori mandorla, nero, bianco, marrone, marrone chiaro. Disponibili in confezioni da 50 pz.



Morsetti

Disponibili nelle misure:
 (A) premium 7,5 cm;
 (B) large 15 cm;
 (C) XL 25 cm



LEGNO
STORE

www.legnostore.it

Via Monte Erice 8A - 00141 Roma

tel +39 06 98357448 - fax +39 06 89281591 - email info@legnostore.it